

Testregime IBP

Schuimkennisdag

Versie: 6-4-2017



Doel van deze presentatie

- Collega's en schuimwerkgroep informeren over de ontwikkelingen ten aanzien van het testregime van de IBP
- Uitleggen van:
 - Aanleiding
 - 3 Routes
 - Modificaties (2017)
 - Stand van zaken

Aanleiding

- Artikel 3.6 g van het Activiteitenbesluit
- Besluit lozingen buiten inrichten (Blbi)

Kern:

Halogeen- en fluorkoolwaterstofhoudend bluswater bij calamiteitenoefeningen mag niet meer geloosd worden op het oppervlaktewater en dient daarom te worden opgevangen en afgevoerd.

Voor de IBP blusunits betekent dit al gauw 600-800 kuub á 100-200€....

3 Routes

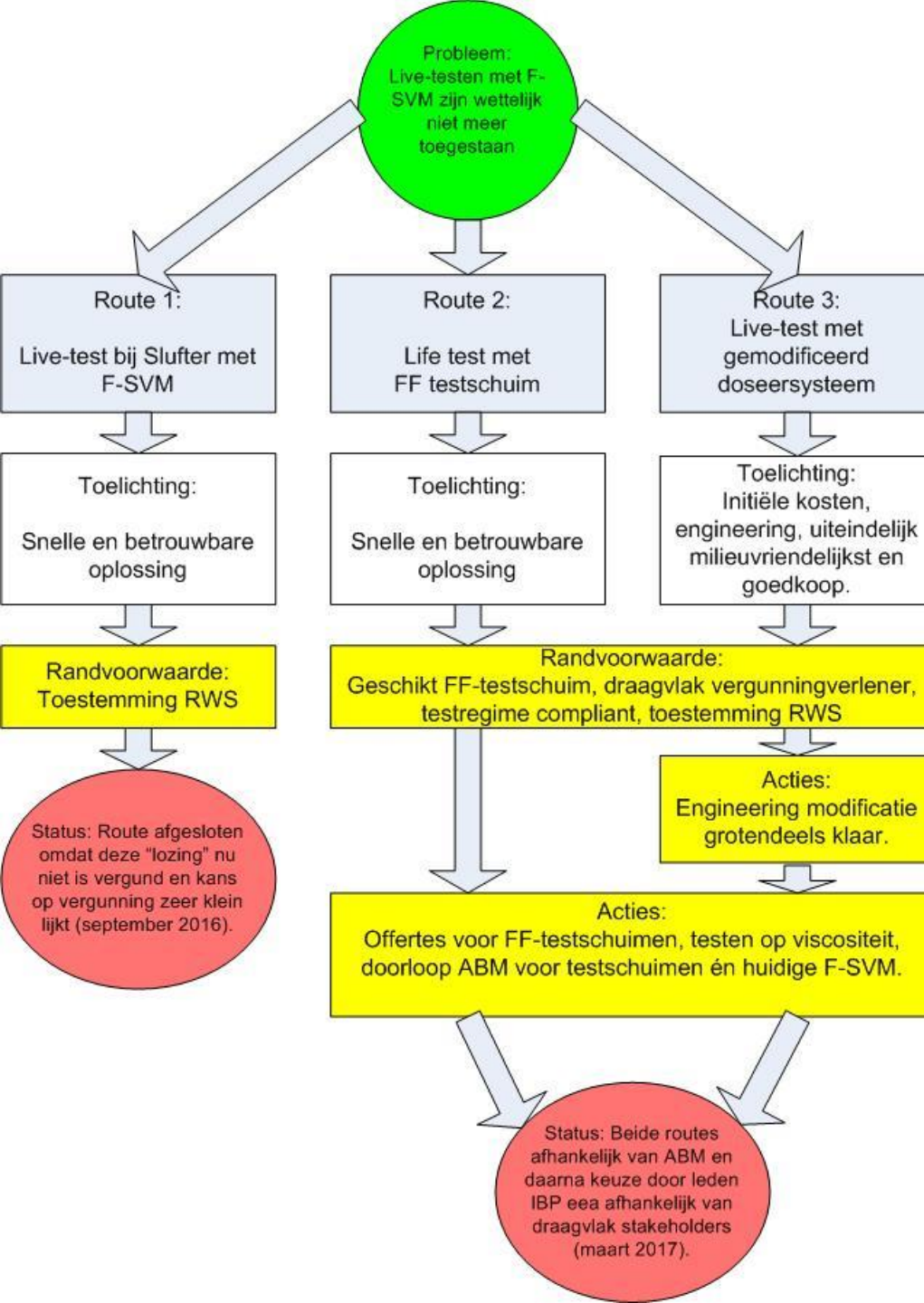

Huidige situatie blusunits:

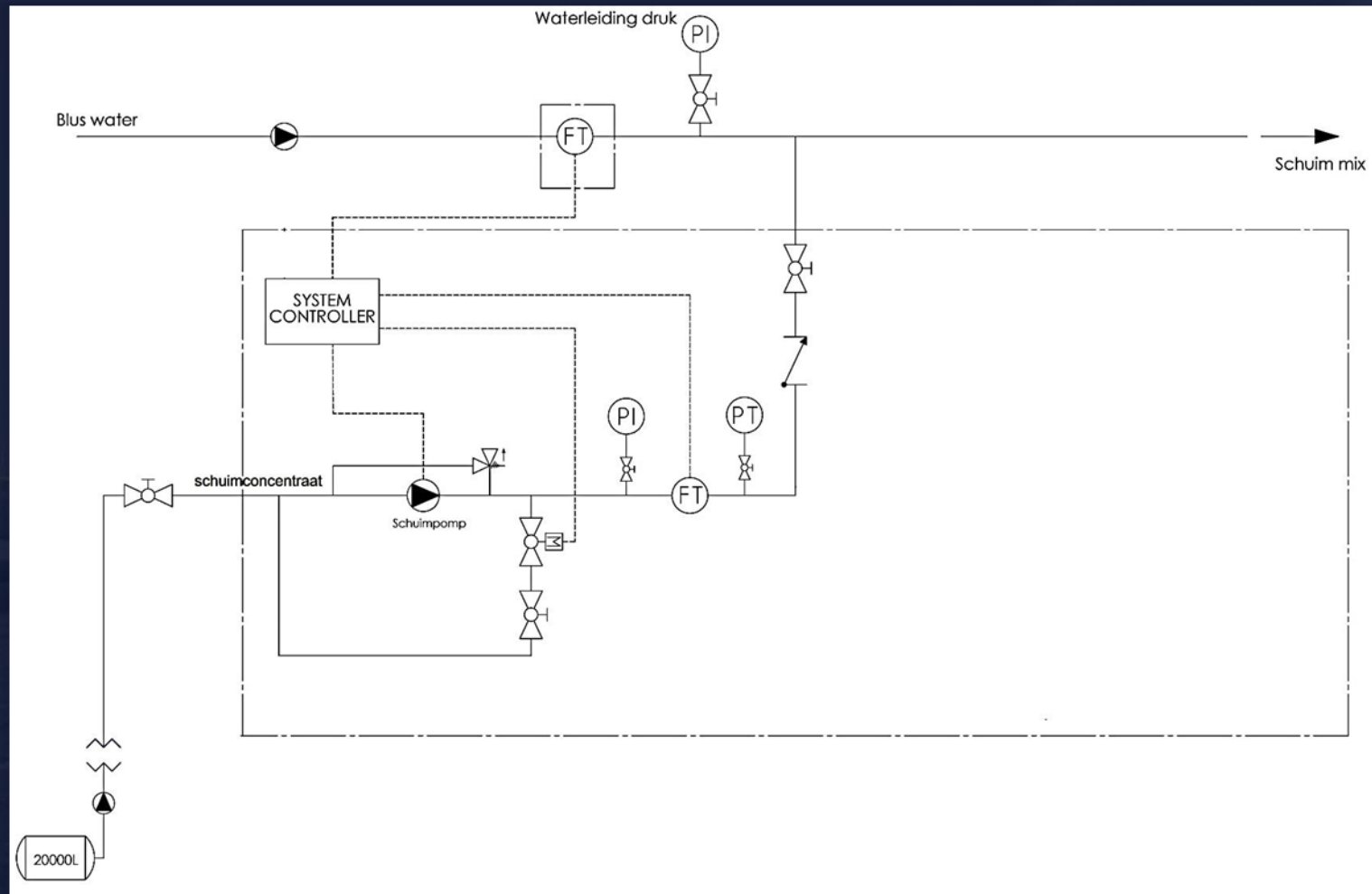

Optie voor de modificatie:

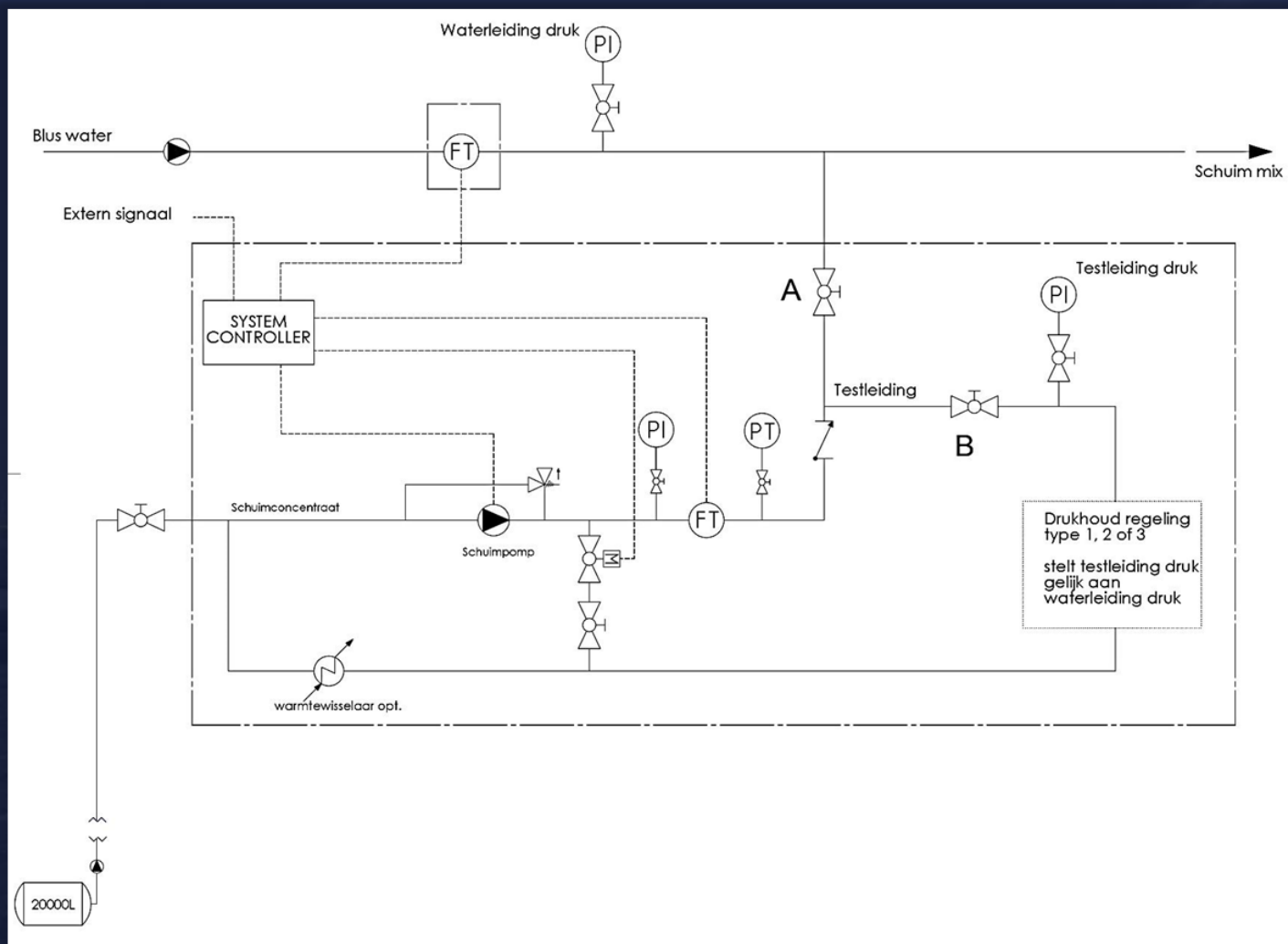

Stand van zaken:

- Traject “Slufter” on hold
- Opties voor modificatie zo goed als klaar
- 4 offertes testschuim + MSDS ontvangen
- Deze 4 worden getest op viscositeit
- Traject ABM in gang gezet voor **5** schuimen!
- Besluit hopelijk eind juni.....
(ivm komende oefeningen)



Vragen?